

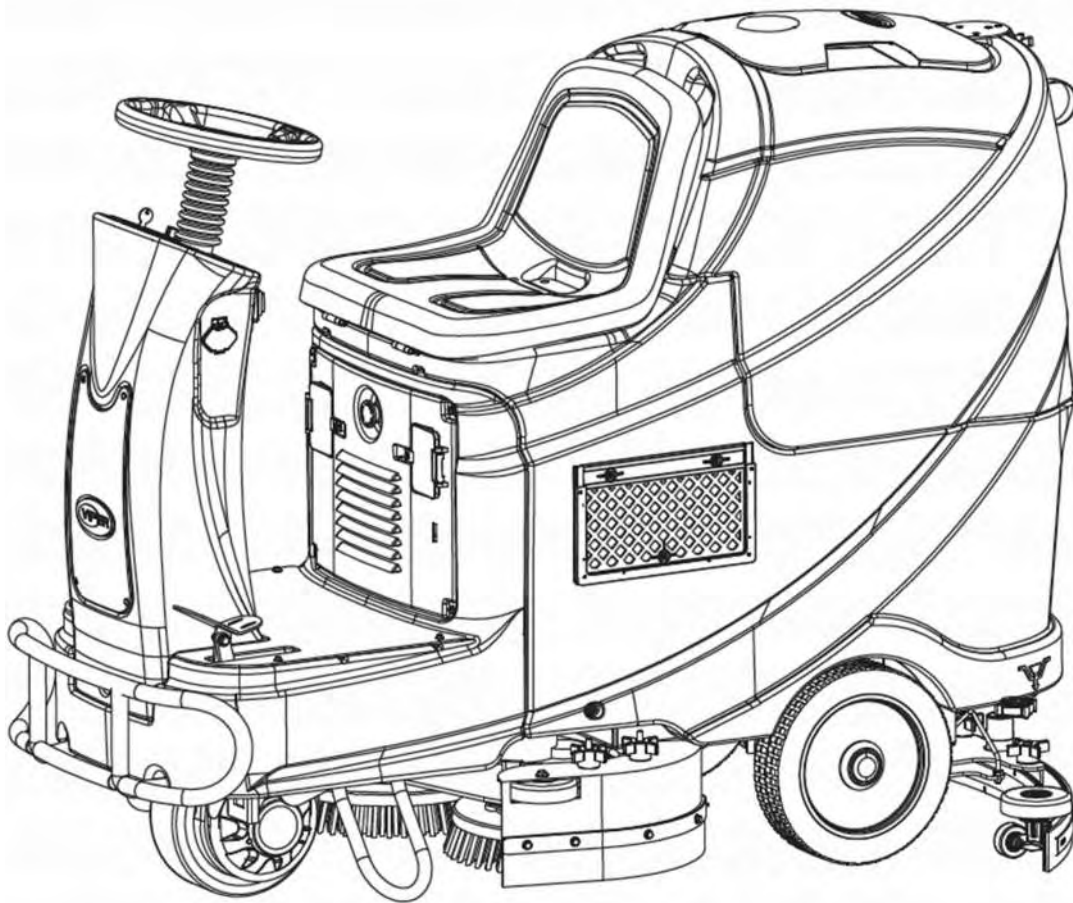

Ride-on Scrubbers

USER MANUAL

READ USER MANUAL CAREFULLY BEFORE USE



Model # _____

Serial No.# _____

VR10029EU REV.02
2015-11-26

TABLE OF CONTENTS

ENGLISH	USER MANUAL.....	1-16
DEUTSCH	BETRIEBSANLEITUNG.....	17-29
FRANÇAIS	MANUEL UTILISATEUR.....	30-42
NEDERLANDS	GEbruikers HANDLEIDING.....	43-55
ITALIANO	MANUALE D'USO.....	56-68
ESPAÑOL	INSTRUCCIONES DE USO.....	69-81
PORTUGUÊS	MANUAL DO UTILIZADOR.....	82-94
ΕΛΛΗΝΙΚΑ	ΕΓΧΕΙΡΙΔΙΟ ΧΡΗΣΤΗ.....	95-108
ČESKÝ	UŽIVATELSKÝ MANUÁL.....	109-121
POLSKI	INSTRUKCJA OBSŁUGI.....	122-134
MAGYAR	FELHASZNÁLÓI KÉZIKÖNYV.....	135-146
ROMÂNĂ	MANUALUL UTILIZATORULUI.....	147-159
РУССКИЙ	ИСТРУКЦИЯ ПО ПРИМЕНЕНИЮ.....	160-172
БЪЛГАРСКИ	РЪКОВОДСТВО НА ПОТРЕБИТЕЛЯ.....	173-185
SLOVENŠČINA	NAVODILA ZA UPORABO.....	186-197
SLOVAK	POUŽÍVATEĽSKÁ PRÍRUČKAUSER MANUAL.....	198-209
DANSK	BRUGERMANUAL.....	210-220
SVENSKA	BRUKSANVISNING.....	221-231
NORSK	BRUKERHÅNDBOK.....	232-242
SUOMI	KÄYTTÄJÄN OPAS	243-253
	WIRING DIAGRAM	254

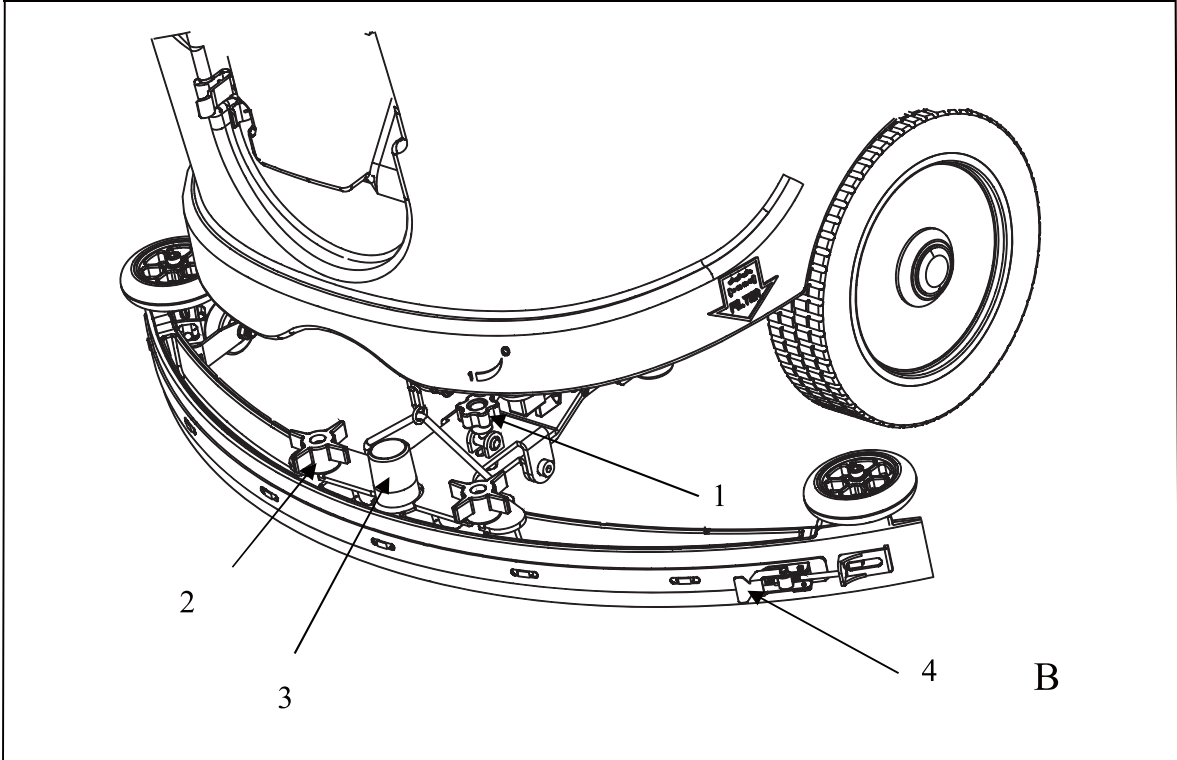
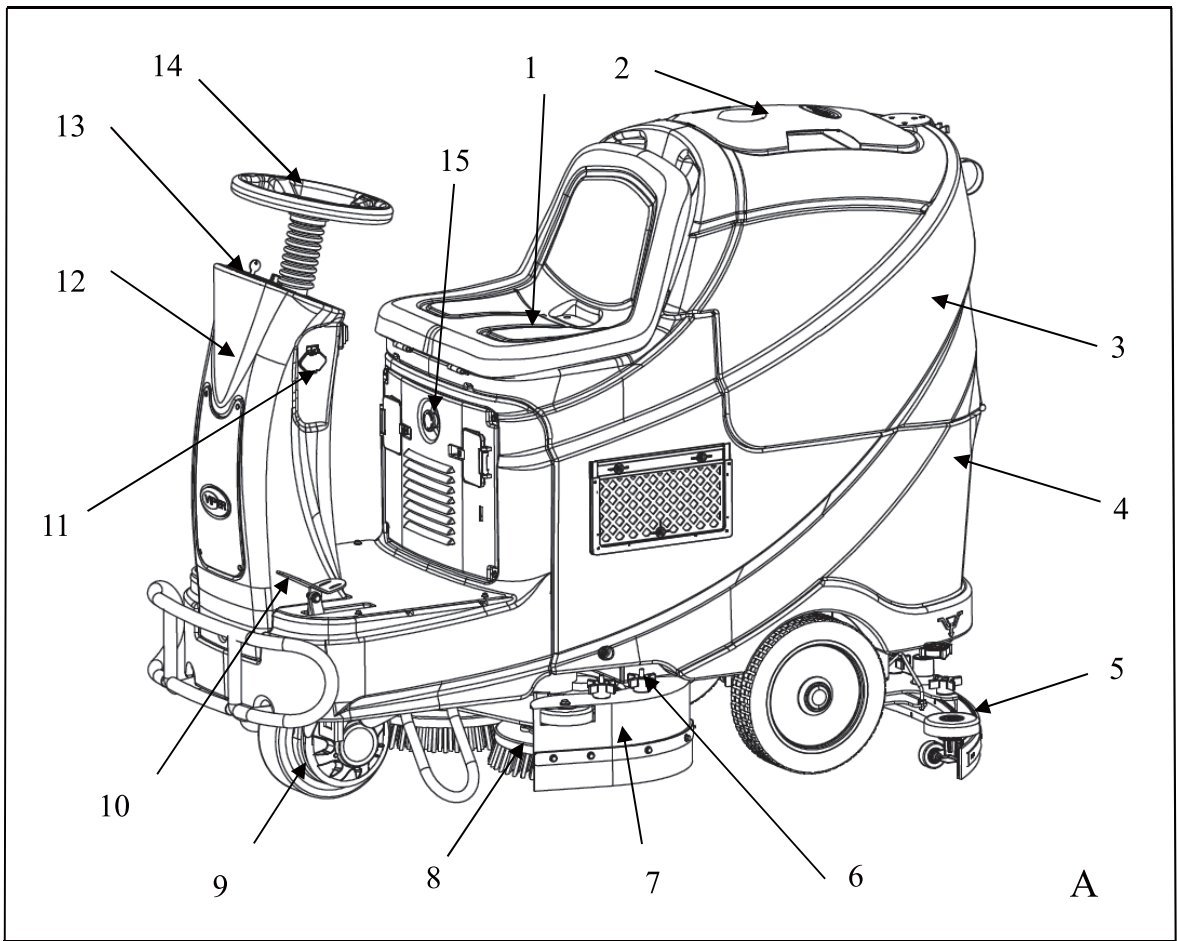

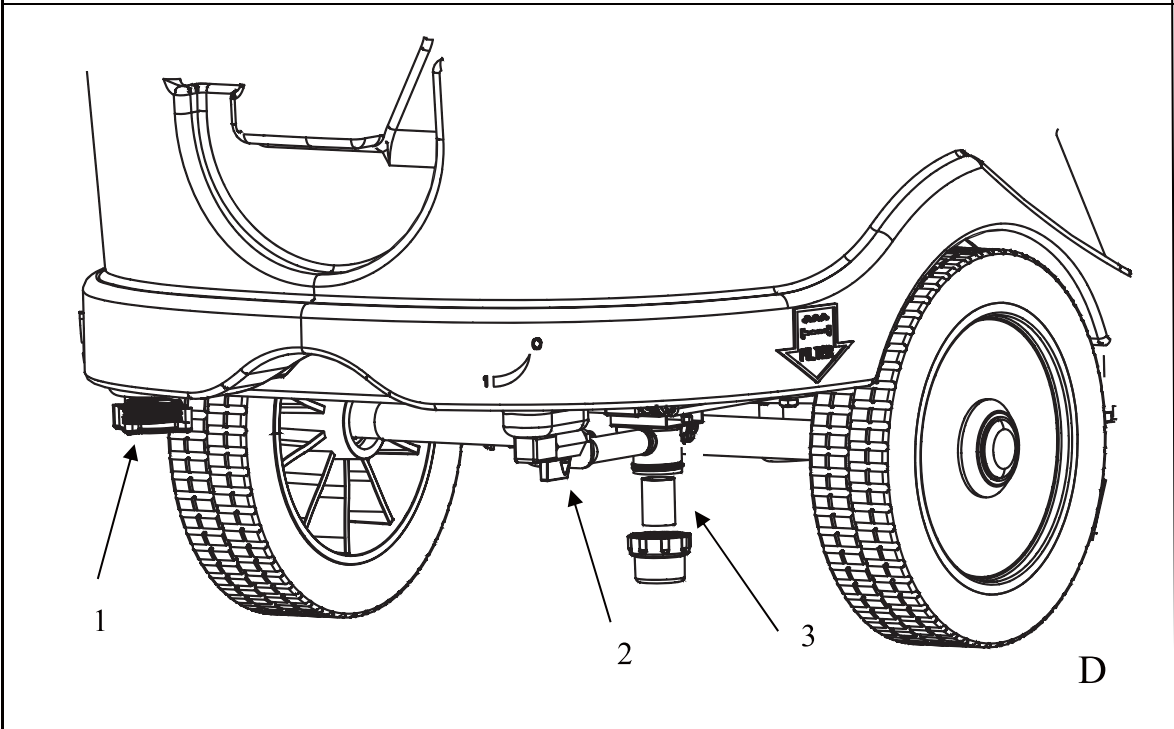
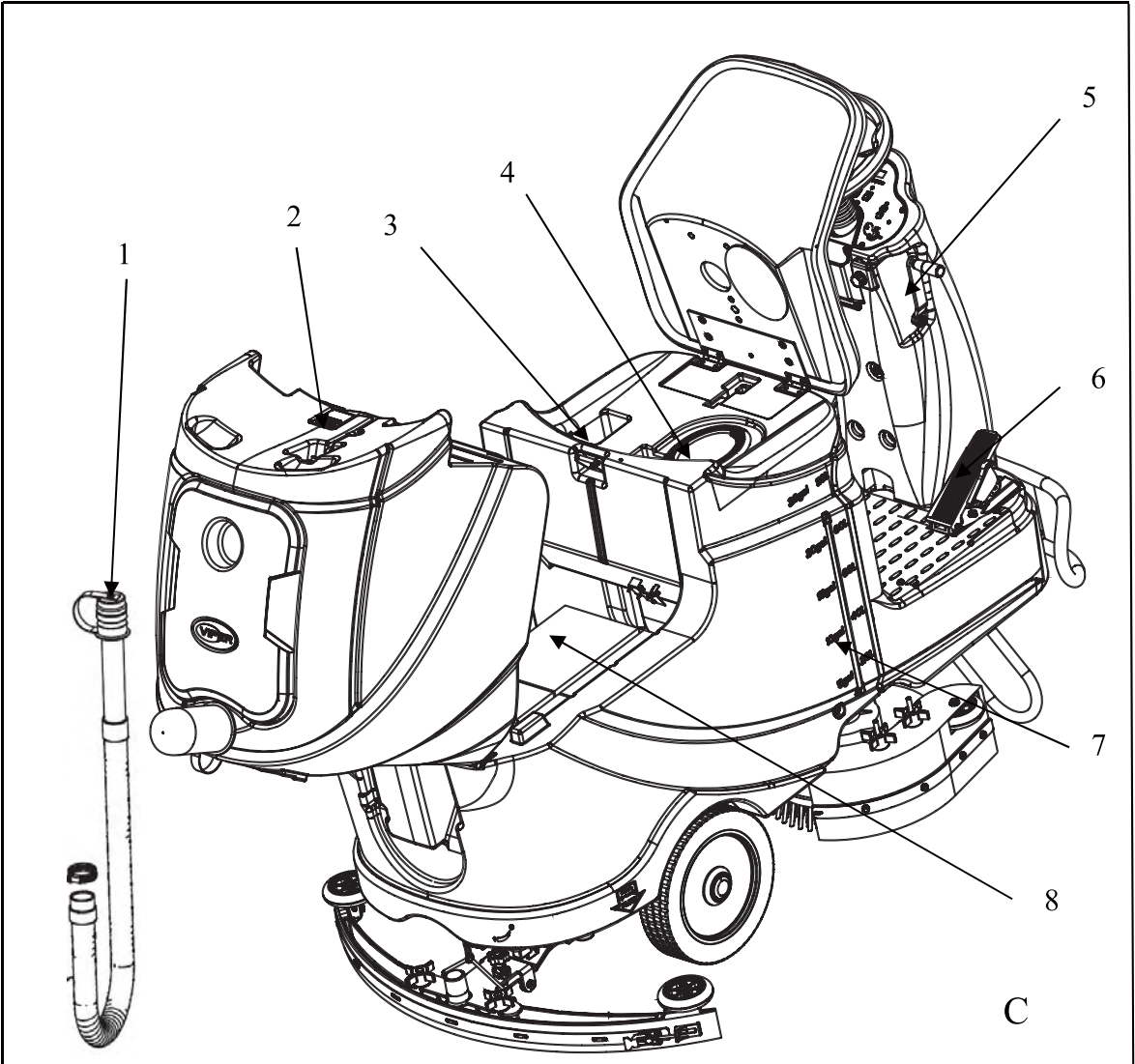

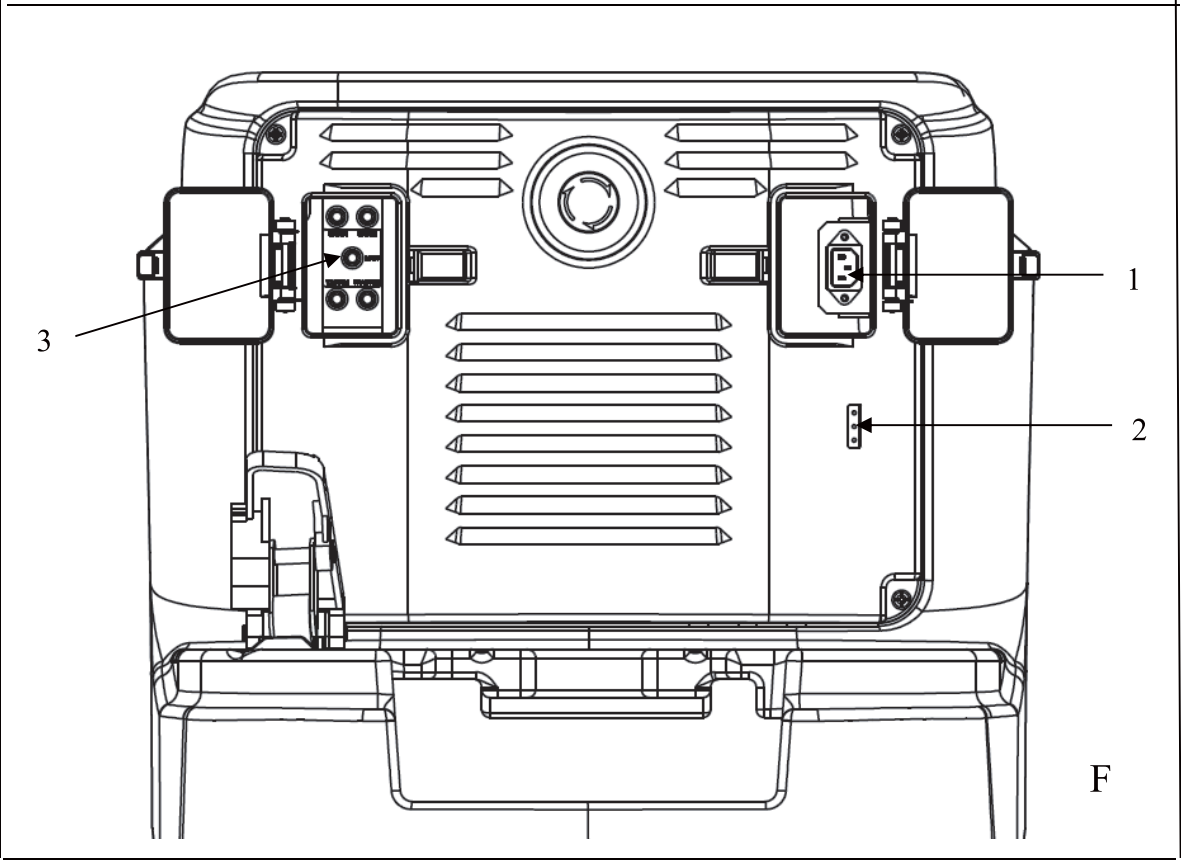
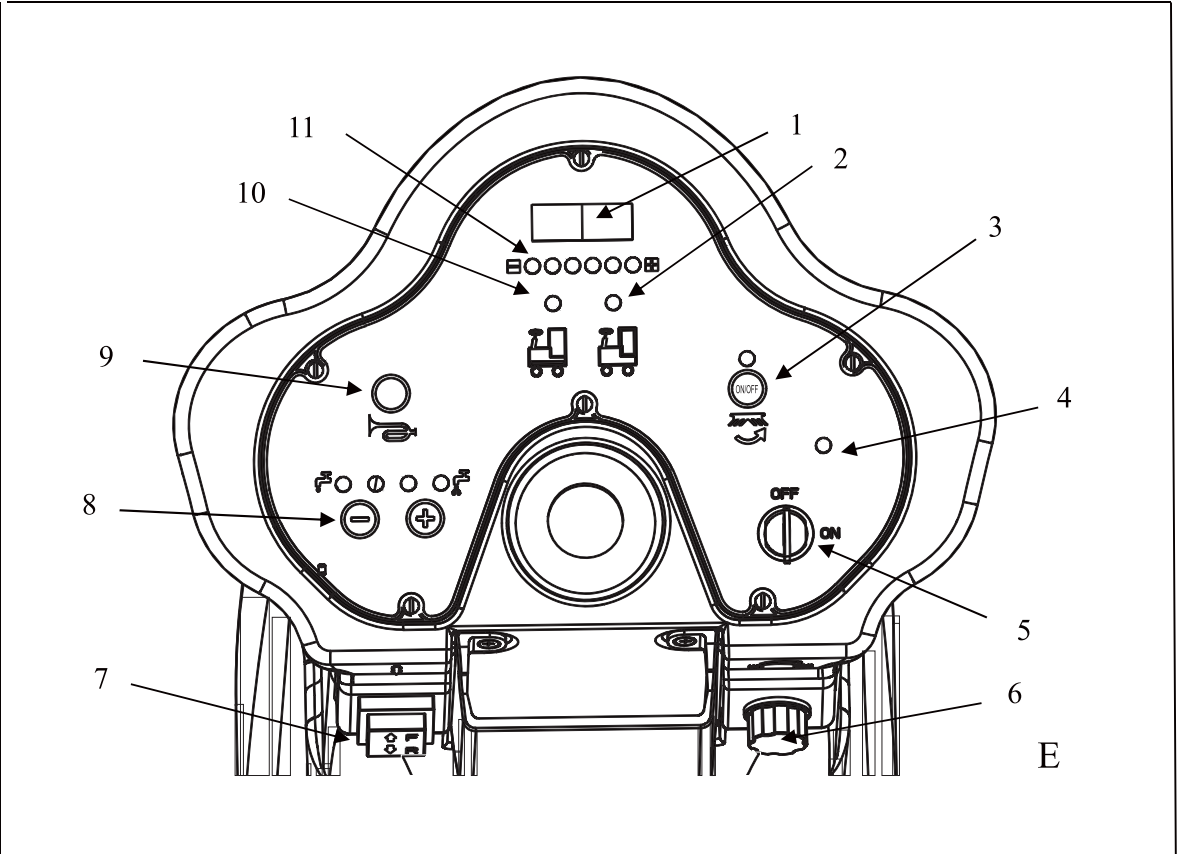



МЕРЫ ПРЕДОСТОРОЖНОСТИ

Эта машина предназначена для коммерческого использования. Она сконструирована для использования в помещении и не предназначена для любого другого использования. Используйте только рекомендованные аксессуары.

Все операторы должны прочитать, понять и выполнять следующие меры предосторожности:

1) НЕ РАБОТАЙТЕ НА МАШИНЕ:

- Если не обучены и не уполномочены.
- Если вы не прочли и не поняли инструкцию.
- В легковоспламеняющихся или взрывоопасных зонах.
- Если не в надлежащем рабочем состоянии.
- На открытых площадках.

2) ПЕРЕД НАЧАЛОМ ЭКСПЛУАТАЦИИ МАШИНЫ:

- Убедитесь, что все устройства безопасности находятся на месте и работают должным образом.

3) ПРИ ИСПОЛЬЗОВАНИИ МАШИНЫ:

- Медленно перемещайтесь по наклонным и скользким поверхностям.
- Соблюдайте все правила техники безопасности.
- Будьте очень осторожны при использовании машины при движении назад.
- Немедленно сообщите о повреждениях и отремонтируйте их началом работы.

4) ПЕРЕД УХОДОМ ИЛИ ОБСЛУЖИВАНИЕМ МАШИНЫ:

- Никогда не ставьте машину на склоне.
- Обесточьте машину.

5) ПРИ ОБСЛУЖИВАНИИ МАШИНЫ:

- Читайте инструкции тщательно перед эксплуатацией или обслуживанием данного аппарата.
- Используйте детали, поставляемые производителем или одобренные запасные части.
- Используйте утвержденные и сертифицированные подъемники для безопасного подъема машины.
- Отсоедините батареи до начала работы на машине.
- Надевайте перчатки при работе с аккумуляторными батареями или аккумулятором.
- Избегайте движущихся частей. Не носите свободную одежду при обслуживании машины.

6) УСТРОЙСТВА БЕЗОПАСНОСТИ

- Кнопка аварийной остановки (A15)
Машина внезапно останавливается, в том числе все функции и дисплей не отображаются на панели управления (A13), когда вы нажимаете на кнопку аварийной остановки.
- Кнопка безопасности (A1).
Выключает двигатель движения после задержки 0,5 секунд, если оператор покидает сиденье оператора во время работы или во время движения. Светодиодный экран отображает STOP.



Батареи выделяют водород. Взрыв или пожар может произойти от водорода. Не допускайте попадания искр и открытого огня! Рекомендуется нажать кнопку (C2), чтобы открыть бак утилизации перед зарядкой.



Огнеопасные материалы могут привести к пожару или взрыву. Не используйте легковоспламеняющиеся материалы в резервуарах.



Горючие материалы или химически активные металлы могут привести к взрыву или пожару. Не поднимайте руками.



ПРЕДУПРЕЖДЕНИЕ Указывает на потенциальную опасность повреждения или опасную ситуацию с риском для жизни и здоровья оператора.



ПРИМЕЧАНИЕ Указывает на замечание, связанное с важным напоминанием или полезными функциями.

ЗАПУСК И УСТАНОВКА МАШИНЫ

РАСПАКОВКА МАШИНЫ

Убедитесь и проверьте упаковочную коробку на наличие повреждений. Немедленно сообщите о любых повреждениях поставщику. Проверьте содержимое пакета, чтобы убедиться, что следующие элементы есть в комплекте:

1. Машина
2. Всасывающий скребок
3. Щетка (x2)
4. Руководство пользователя
5. Зарядное устройство (при наличии)
6. Аккумуляторы (x4) (при наличии)
7. Соединительный провод для аккумулятора и зарядного устройства (при наличии)
8. Сигнальная лампа (при наличии)
9. Кронштейн бампера (при наличии)

СОЕДИНЕНИЕ АККУМУЛЯТОРОВ

1. Выключите переключатель (E5).
2. Откройте сиденье (A1), нажмите на плате (C2) и откройте бак для грязной воды (A3).
Если машина не включает аккумуляторы, подберите аккумуляторы подходящие вашим требованиям.
После выбора аккумуляторов, пожалуйста, выберите режим КИСЛОТА(WET) или ГЕЛЬ (GEL) тумблером на задней плате, как показано на рисунке ниже.

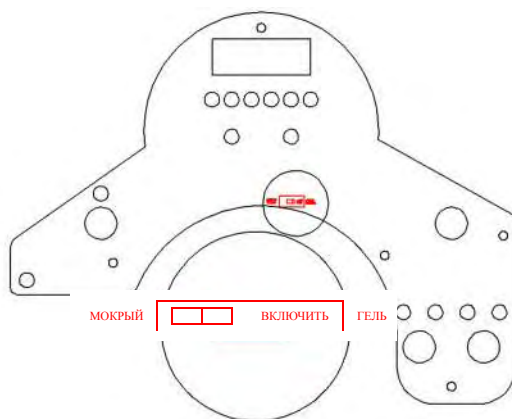

WET	КИСЛОТА
ON	ВКЛЮЧИТЬ
GEL	ГЕЛЬ

3. Аккуратно поместите четыре аккумулятора в отсек, как показано на рисунке ниже. Поместите кронштейн аккумулятора в передней части четырех аккумуляторов.
4. Подключите кабели аккумуляторов к точкам в номерном порядке, как показано на рисунке ниже.

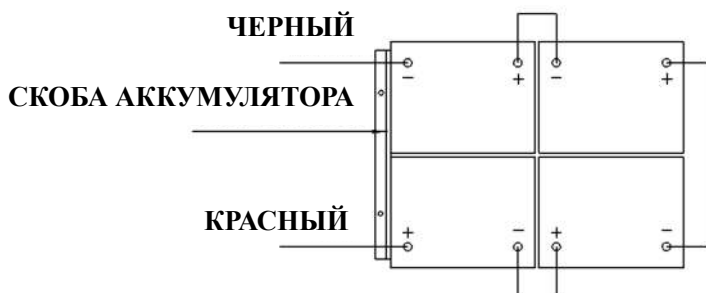

5. Используйте заглушки или защитный спрей на кабельных соединениях для предотвращения коррозии аккумуляторов.
6. Накрывайте бак для грязной и сиденье.



Убедитесь, что бак для грязной воды, когда включите его.



Не бросайте аккумуляторы в отсек. Не кладите металл на аккумуляторы.



Никогда не подключайте + к +, или - к -, никогда не подключайте + к - с одной батареи, при разборке и установке батареи.

ЗАПУСК МАШИНЫ

ПРЕДПУСКОВАЯ ПРОВЕРКА

1. Поверхность щетки или пэда должна быть чистой.
2. Проверьте индикатор аккумулятора, чтобы убедиться, что аккумуляторы полностью заряжены. (см ЗАРЯДКА АККУМУЛЯТОРОВ)
3. Убедитесь, что щетка / пэд правильно установлены.
4. Убедитесь, что всасывающий скребок установлен правильно.
5. Проверьте, что скорость двигателя (A9) работает в обычном режиме.
6. Убедитесь, что бак для грязной воды пуст. Если нет, слейте воду.
7. Убедитесь, что индикатор бака чистой воды (E10) не горит. Если горит, залейте воду в бак раствора (A4).
8. Проверьте, что водопроводный кран (D2) не показывает "0".

УСТАНОВКА ДВИГАТЕЛЯ ПЛАСТИНЫ ИЛИ ЩЕТКИ

1. Убедитесь, что машина выключена (E5).
2. Поднимите щетки (A7) с пола нажатием на переднюю часть ножной педали (A10) слева от машины.
3. Поместите щетки (A8) ниже со стороны ступицы мотора движения.
4. Опустите щетки (A7) монтируя, нажимая заднюю часть ножной педали (A10). И, сидя на машине, чтобы начать переключатель щетки (E3). Слегка нажмите на педаль двигателя (C6), чтобы щетки автоматически установились. Если установка не может быть успешно выполнена в одно действие, выключите переключатель щетки (E3) и сбросьте текущую позицию для установки щетки.

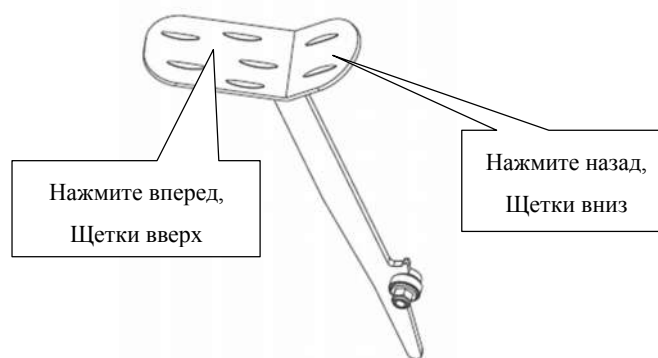

5. Отрегулируйте гайку (A6), чтобы правильно разместить для работы.



Никогда не работайте без правильно установленной щетки/пластины.



При очистке или замене щеток, вы должны поднять деку щетки и быстро повернуть в обратном направлении от "рабочего" направление. Две щетки в обратном направлении.

УСТАНОВКА И РЕГУЛИРОВКА СКРЕБКА

1. Убедитесь, что машина выключена (E5).
2. Поверните рычаг подъема СКРЕБКА (C5), чтобы установить кронштейн скребка (A5) на полу.
3. Ослабьте две ручки (B2) на скребке и вставьте скребок в пазы в задней части кронштейна скребка.
4. Затяните ручки (B2) надежно.
5. Закрепите вакуумный шланг (B3) на заборной трубке скребка.
6. Отрегулируйте гайку (B1), чтобы правильно разместить для всасывания.

ЗАПОЛНЕНИЕ БАКА ДЛЯ РАСТВОРА

1. Он может быть заполнен водой при помощи шланга, который находится под сиденьем (C4).
2. Не переливайте бак для раствора. Оставьте, по крайней мере, 4-5 см от открытия бака.
3. Температура воды не должна превышать 40 ° C.



Используйте только слабопеняющиеся и негорючие моющие средства, подходящие для движущихся поломочных механизмов.



Каждый раз, когда вам нужно заполнить бак для раствора, всегда опустошайте и очищайте бак для грязной воды путем удаления заглушки сливного шланга (C1). После каждого использования отвинтите сливную пробку (D1) для слива бака для раствора.

ПРОВЕРКА СКОРОСТИ ДВИГАТЕЛЯ

1. Сядьте на сиденье (A1) машины.
2. Поверните ключ зажигания (E5).
3. Слегка нажмите на педаль (C6), чтобы поехать и отпустите его для проверки движения машины вперед или остановки.
4. Для большей безопасности, необходимо нажать кнопку аварийной остановки (A15), чтобы сделать внезапную остановку машины для проверки работы кнопки, когда вы используете машину в первый раз. Отпустите ее, повернув.
5. Если горит индикатор ошибки двигателя (E4), вы должны обратить на это внимание. см ИНФОРМАЦИЯ ОБ ОШИБКАХ



Наклон в направлении движения не должен превышать (10)%.



Тормоз двигателя движения активен, когда машина работает нормально, то есть кронштейн тормоза находится близко к корпусу главного двигателя. Когда машина упаковывается \ распаковывается или машина неисправна и некоторых

особых ситуациях, тормозной кронштейн следует вытащить и использовать шайбу для блокировки, так как машина может двигаться толканием рукой .

ИСПОЛЬЗОВАНИЕ МАШИНЫ



Не работайте на машине, если у вас нет профессиональной подготовки. Вы прочли и поняли данное руководство перед эксплуатированием машины.

1. Вы должны сидеть на сиденье машины, когда вы используете ее.
2. Нижний скребок установлен внизу на полу.



Убедитесь в том, что скребок поднят, прежде чем машина начнет движение назад, или машина останавливается и светодиодный экран показывает ERR-01.

3. Опустите щеточную деку на пол.



Вам лучше отключить кнопку мотора щетки перед поднятием щетки, чтобы вода не разбрызгивалась. Вам лучше поднять щеточную деку, когда машины едет в обратном направлении. Не работайте щетками в одном и том же месте в течение длительного времени, чтобы не повредить пол.

4. Поверните ключ зажигания. (E5)
5. Включите переключатель двигателя щетки. (E3)
6. Нажмите на педаль двигателя медленно (C6) и поверните рулевое колесо (A14) вперед. Скоростью можно управлять с помощью диска (E6), поворот налево уменьшает скорость, и поворот направо увеличивает скорость. И назад, вы можете нажать кнопку (E7).
7. Отрегулируйте количество потока раствора, нажав на кнопку регулировки воды. (D5)
8. До тех пор пока вставлен ключ зажигания (E5), вы можете заряжать сотовый телефон через USB-интерфейс зарядки (A11).
9. Вы можете нажать гудок (E9) для предупреждения в случае столкновения с неожиданным препятствием или толпой.



Когда индикатор батареи красный и мигает, не продолжайте управлять машиной; в противном случае это будет наносить вред аккумуляторам или машине. Перезарядите аккумуляторы.



Регулярно осматривайте всасывающий шланг (C7). Если бак работает пустой, выключите переключатель щетки, переключатель раствора и поднимите щеточную деку. Опустите скребок вниз и продолжайте всасывать, пока все грязная вода не будет собрана.



Регулярно осматривайте фильтр (D3) и очищайте его, открутив прозрачную крышку.



Если скребок в сборе оставляет разводы на полу, поднимите скребок с пола и протрите лезвия внизу влажной тканью.



Не используйте пальцы, чтобы вытереть или удалить мусор с лезвий скребка, так как могут возникнуть травмы.

Два двигателя щеток \ вакуумный двигатель \ двигатель мотора привода \ цепь управления оснащены защитой от перегрузки (F3), которая защищает их от перегрузки. Если защита от перегрузки включается, она не может быть сброшена немедленно. Вы должны сначала определить, что вызвало срабатывание переключателя и позволить двигателю остыть, прежде чем вы можете переустановить переключатель.



ЗАРЯДКА АККУМУЛЯТОРА



Пожалуйста, используйте одобренные зарядные устройства для зарядки аккумуляторов, если машина не оснащена бортовым зарядным устройством.



Для хорошей работы машины, всегда держите аккумуляторы заряженными все время. Не позволяйте им быть в разряженном состоянии.



При зарядке машины, убедитесь, прозрачная крышка открыта. Заряжайте батареи, когда красный индикатор (E11) горит.

1. Заряжайте машину в хорошо проветриваемом помещении.
2. Выключите машину (E5).
3. Подключите одобренное зарядное устройство в заземленной розетке. Откройте прозрачную крышку (A9), а затем подключите кабель зарядки к разъему машины (F1).
4. Зарядное устройство автоматически начнет заряжать аккумуляторы.
5. Убедитесь, что происходит зарядка аккумуляторов. Индикатор зарядки (F2) зеленый.
6. После завершения зарядки сначала отсоедините зарядное устройство от розетки, а затем отсоедините зарядное устройство от машины.
7. Храните кабель для зарядки под креслом.



Проверьте соединения аккумуляторов на износ и надежность крепления клемм. Замените, если необходимо.



При зарядке машины, пожалуйста, не используйте машину.

Режим аккумулятора устанавливает метод зарядного устройства.

Не устанавливайте устройство, если у вас нет профессиональной

ПОДГОТОВКИ.

ПЕРЕКЛЮЧАТЕЛЬ: SW1 (ТОЛЬКО ДЛЯ)

DP1	DP2	ЗАРЯДНАЯ КРИВАЯ
ВКЛЮЧЕН	ВЫКЛЮЧЕН	IU1a-ACD для свинцово-кислотных (мокрых) аккумуляторов
ВЫКЛЮЧЕН	ВЫКЛЮЧЕН	IU1a-ГЕЛЬ для гелевых аккумуляторов Exide-Sonnenschein
ВЫКЛЮЧЕН	ВКЛЮЧЕН	IUU0-GEL для HAZE Gel and AGM аккумуляторов других производителей
ВКЛЮЧЕН	ВКЛЮЧЕН	IUIUa-AGM для Discover AGM аккумуляторов

ХРАНЕНИЕ МАШИНЫ

Если машина не будет использоваться в течение более чем 30 дней, пожалуйста, выполните следующие действия:

1. Выполните процедуры технического обслуживания "после каждого использования". (Смотрите раздел Техническое обслуживание).
2. Поднимите щетку и скребок.
3. Храните машину в чистом, сухом и не наклонном месте. Если температура выбранного вами места для хранения может достигать минусового показателя, то перед хранением убедитесь, что из машины спущены все жидкости. Любое повреждение, вызванное замораживанием приведет к аннулированию гарантии.

ХРАНЕНИЕ



Процедуры технического обслуживания должны выполняться только, когда машина выключена, и кабель зарядного устройства отключен.



Все процедуры по техническому обслуживанию должны выполняться квалифицированным персоналом или авторизованным сервисным центром. Это руководство описывает только наиболее распространенные методы обслуживания. Для дополнительных процедур по техническому обслуживанию, обращайтесь в местный сервисный центр.

ТАБЛИЦА ПО ОБСЛУЖИВАНИЮ

Процедура	После каждого использования	Каждую неделю	Каждые шесть месяцев	Каждый год
Зарядка аккумулятора				
Очистка скребка				
Очистка щетки/пэда				
Очистка бака и вакуумной сетки с				

поплавок, проверка уплотняющей прокладки для крышки				
Проверка и замена лезвий скребка				
Очистка фильтра				
Очистка всасывающего шланга				
Проверка уплотнения винтов и гаек			(1)	
Смазка поворотных частей			(1)	
Проверка и замена угольной щетки двигателя держателя щетки/пэда				(2)
Проверка и замена угольной щетки двигателя вакуумной системы				(2)
Проверка и замена двигателя драйвера				(2)

(1) И после первых 8 часов эксплуатации.

(2) Эта процедура технического обслуживания должна выполняться в авторизованном сервисном центре.

ОЧИСТКА ВСАСЫВАЮЩЕГО СКРЕБКА И ЗАМЕНА ЛЕЗВИЙ СКРЕБКА



Для оптимальной производительности, лезвия скребка должны быть чистыми, сухими и не иметь повреждений. Если они повреждены, замените их.

1. Отвинтите ручку (B2), чтобы извлечь скребок.
2. Отвинтите левую и правую ручку, чтобы ослабить переднюю скобу, установите переднюю лопасть.
3. Отключите фиксаторы (B4) и снимите заднюю скобу, установите заднюю вставку скребка.
4. Установите лезвия скребка в порядке, обратном снятию.
5. Установите скребок и поверните ручку (B2).

ИНФОРМАЦИЯ НА СВЕТОДИОДНОМ ДИСПЛЕЕ

STOP	Машина не двигается и щетка не работает, вакуумный двигатель может работать
00012.3	Дополнительное время работы драйвера 12.3 часа
L0-18	Напряжение аккумуляторов ниже 18V

U-25.5 **Напряжение аккумуляторов 25.5V**

ERR-01 **Скребок выпадает перед поворотом машины**

ИНФОРМАЦИЯ ИНДИКАТОРА ОШИБОК ДВИГАТЕЛЯ

ПРИМЕР КОДА МИГАНИЯ СВЕТОДИОДНОГО ДИСПЛЕЯ, **aa aaaa** означает, светодиод мигает 2 раза, после нескольких секунд LED светодиод мигает 4 раза.

При нормальной работе светодиод всегда горит.

КОДЫ МИГАНИЯ СВЕТОДИОДА		ОПИСАНИЕ
1.1	aa	Перегрев >92°, двигатель перегружен
1.2	aaa	Неисправность ускорителя
1.3	aaaa	Неисправность ограничителя скорости потенциометра
1.4	aaaaa	Неисправность понижения напряжения
1.5	aaaaaa	Неисправность перенапряжения
2.1	aa a	Ошибка при открытии силового привода главного контактора
2.2	aa aa	Сцепление главного контактора
2.3	aa aaa	Неисправность главного контактора, неисправность электрической катушки тормоза
2.4	aa aaaa	Ошибка при закрытии силового привода главного контактора
3.1	aaa a	Неисправность ограничителя скорости потенциометра
3.2	aaa aa	Неисправность тормозной активации
3.4	aaa aaaa	Неисправность отключения тормоза
3.5	aaa aaaaa	HPD неисправность (неправильное регулирование ограничителя скорости потенциометра)
4.1	aaaa a	Короткое замыкание двигателя
4.2	aaaa aa	Неправильное напряжение двигателя/короткое замыкание в двигателе
4.3	aaaa aaa	EEPROM неисправность
4.4	aaaa aaaa	Короткое замыкание в двигателе/ошибка EEPROM

Параметр

Модель	AS710R
Длина/ширина/высота машины	1580*760*1230
Объем бака чистой воды	120Л
Объем бака грязной воды	120Л
Диаметр задних колес	300мм
Мощность двигателя щетки	2х300Вт
Мощность вакуумного двигателя	500Вт
Мощность мотора привода	500Вт
Максимальная скорость движения	6км/ч
Уровень шума	69дБ(А)
Длина/ширина/высота аккумуляторов(стандартно)	4х245Ан(20часов)
Спецификации аккумуляторов	241*168*300
Работоспособность до	1800мм Н ₂ O
Производительность	4413м ³ /ч
Ширина скребка	940мм
Диаметр щетки	2х355мм
Количество оборотов в минуту щетки	204об/мин
Зарядное устройство (стандартно)	24В 25А
Вес машины	225кг
Вес машины (брутто)	400кг
Спецификация картонной коробки	1730*810*1410
Спецификация USB зарядки	5V, 0.8A
Угол наклона	10%

УСТРАНЕНИЕ НЕПОЛАДОК

Неполадка	Возможная причина	Способ исправления
Машина не работает, Экран светодиода (E1) не включается	Отключен соединитель аккумулятора	Подсоедините.
	Аккумулятор полностью разряжен	Зарядите аккумулятор
Машина не работает, свет индикатора (E11) горит красным	Аккумулятор разряжен	Зарядите аккумулятор
Машина не двигается вперед или назад	PCB или клавиатура сломаны	Замените PCB или клавиатуру
	Кнопка аварийной остановки(A15) не отпущена	Поверните и отпустите
	Не активирован переключатель ограничений сидения.	Сядьте на сиденье машины
	Скребок не поднят при движении назад, светодиодный (E1) дисплей отображает ошибку ERR-01	Перед тем как ехать назад необходимо поднять скребок
Мотор щетки не работает, не включается свет индикатора	PCB или клавиатура сломаны	Замените PCB или клавиатуру
	Двигатель перегружен	Используйте менее агрессивные щетки для пола, выполните сброс автоматического выключателя
	Другие материалы препятствуют вращению щетки	Очистите щетки
Мотор привода не работает	Горит индикатор ошибки (E4)	Обратитесь к ИНФОРМАЦИИ ОБ ОШИБКАХ
	Двигатель драйвера перегружен	Проверьте мотор привода, выполните сброс автоматического выключателя
Вакуумная турбина не работает	Бак грязной воды переполнен, горит (E2) красный свет	Освободите бак
	Вакуумная турбина не работает	Проверьте вакуумную турбину, выполните сброс автоматического выключателя
	PCB или клавиатура сломаны	Замените PCB или клавиатуру
Плохой сбор воды	Бак грязной воды заполнен, горит (E2) красный свет	Освободите бак для утилизации
	Шланг отсоединился от скребка	Подсоедините заново
	Вакуумный шланг забился	Очистите или проверьте
	Скребок загрязнен или лезвия скребка повреждены	Очистите и проверьте скребка
	Крышка бака грязной воды (A2) не закрыта должным образом или повреждена прокладка	Закройте крышку должным образом или замените прокладку

Плохой поток воды	Фильтр (D3) загрязнен,	Очистите фильтр
	Нет воды в баке, горит (E10) красный свет	Наполните водой
	Переключатель воды (D2) указывает “0”	Откройте переключатель воды
	Грязный раствор	Очистите раствор
Скребок оставляет следы на полу	В скребок попал мусор	Удалите мусор
	Лезвия скребка износились, потрескались или порвались	Замените лезвия скребка
Машина не тормозит	Не активируется тормоз	Тормозная скоба засорена

Company information:
www.vipercleaning.eu
info-eu@vipercleaning.com

